



# ARRÊTÉ - N° 2020-CIM

## RÈGLEMENT MUNICIPAL DES CIMETIÈRES DE LA VILLE DE LURE

SOUS-PRÉFECTURE DE LURE  
ARRIVÉE  
29 DEC. 2020

Le Maire de la Ville de Lure

- Vu la Loi du 17 novembre 1887 relative à la liberté des funérailles
- Vu le code général des collectivités territoriales, notamment les articles L. 2213-9 et suivants ;
- Vu le code des communes notamment les articles R.361-1 et suivants ;
- Vu le nouveau code pénal, notamment les articles 225-17, 225-18 et R. 610-5. ;
- Vu le code civil, notamment les articles 78 et suivants ;

Considérant qu'il est indispensable de prescrire toutes les mesures afin d'assurer la sécurité, la salubrité et la tranquillité publique, le maintien du bon ordre et de la décence dans les cimetières

## ARRÊTE

### TITRE 1 - DISPOSITIONS GÉNÉRALES

#### ARTICLE 1ER - DESIGNATION DES CIMETIERES

La commune de Lure n'assure pas le service extérieur des pompes funèbres. Elle ne dispose pas de chambre funéraire ni de crématorium. L'essentiel de la mission de service public est assuré par les entreprises des pompes funèbres et prestataires de services qui bénéficient d'une habilitation.

Les cimetières suivants sont affectés aux inhumations sur le territoire de la ville de Lure ;

- 1°) Cimetière rue des Vosges / rue des Sources dit « ancien ».
- 2°) Cimetière « En Vergerot » allée Marie-Thérèse de Poix.

#### ARTICLE 2 - DESTINATION

La sépulture des cimetières communaux est due :

- 1) aux personnes décédées sur le territoire de la commune quel que soit leur domicile ;
- 2) aux personnes domiciliées sur le territoire de la commune quel que soit le lieu où elles sont décédées ;
- 3) aux personnes ayant droit à l'inhumation dans une sépulture de famille située dans des cimetières communaux visés à l'article 1er, quels que soient leur domicile et le lieu de leur décès.

A titre exceptionnel et à chaque fois qu'il sera jugé convenable, l'inhumation à Lure de personnes n'entrant pas dans les catégories ci-dessus mais démontrant des liens particuliers avec la commune pourra être autorisé.

### ARTICLE 3 - AFFECTATION DES TERRAINS

Les terrains des cimetières comprennent :

1. les terrains communs affectés à la sépulture des personnes décédées pour lesquelles il n'a pas été demandé de concession,
2. les terrains affectés aux inhumations en concessions pour fondation de sépulture privées

### ARTICLE 4 - CHOIX DU CIMETIERE ET DE L'EMPLACEMENT

Les personnes ayant qualité pour obtenir une concession dans les cimetières de la ville de LURE pourront choisir le cimetière.

Toutefois, ce choix sera fonction de la disponibilité des terrains.

- l'inhumation effectuée, faute d'emplacement disponible, dans un cimetière autre que celui choisi par la famille n'ouvre droit à exhumation pour transport dans le cimetière choisi qu'aux conditions prévues aux articles ci-après ;
- dans le cas d'acquisition de concession, soit en terrain vierge, soit sur des emplacements libérés par suite de non renouvellement, le choix de l'emplacement de la concession de son orientation, de son alignement, n'est pas un droit du concessionnaire. Les emplacements sont désignés par l'autorité municipale.

La commune se charge de l'entretien des allées, des espaces verts ainsi que de l'espace réservé aux morts pour la France (carré militaire)

## TITRE 2 - AMÉNAGEMENTS DES CIMETIÈRES

### ARTICLE 5 - COMPOSITION

Les cimetières sont divisés en parcelles affectées chacune à un mode d'inhumation.

Ainsi s'agissant du cimetière « ancien » :

- le carré « V » est dédié aux cavurnes
- le carré « Z » est dédié au carré musulman.

Les cavurnes ne sont pas admises au cimetière « En Vergerot ».

Les deux cimetières disposent d'un jardin du souvenir et d'un columbarium.

### ARTICLE 6 - DESIGNATION DES EMPLACEMENTS

Les emplacements réservés aux sépultures seront désignés par le Maire ou les agents délégués par lui à cet effet.

### ARTICLE 7 - LOCALISATION DES SEPULTURES

Pour les localisations des sépultures, il est nécessaire de définir :

- le carré,
- la ligne,
- le numéro.

Un plan général de cimetière est déposé en mairie et implanté aux entrées principales du cimetière. Il indique notamment les carrés.

### ARTICLE 8 - REGISTRES

Des registres et des fichiers tenus sous la responsabilité du service état civil.

Ils sont déposés en Mairie et mentionneront pour chaque sépulture, les nom, prénoms et domicile du décédé, le numéro de la fosse, la date du décès et éventuellement la date, la durée et le numéro de la concession, et tous les renseignements concernant le genre de concession et d'inhumation.

Si la concession a été prévue pour recevoir plusieurs corps, le nombre de places occupées et de places disponibles sera également noté sur le registre après chaque inhumation, ainsi que le mouvement des opérations funéraires exécutées dans les concessions au cours de leur durée.

## TITRE 3 - MESURES D'ORDRE INTÉRIEUR ET SURVEILLANCE DES CIMETIÈRES

### ARTICLE 9 - OUVERTURE DES CIMETIERES

Les cimetières seront ouverts au public tous les jours de l'année sauf fermeture temporaire liée à des impératifs techniques ou administratifs.

Le cimetière « ancien » n'a pas d'horaire d'ouverture spécifique. Les visites ou interventions se limitent à la tombée de la nuit.

Le Cimetière « En Vergerot » étant doté d'une fermeture électrique, il sera ouvert de 7 h 30 à la tombée de la nuit.

Le dernier convoi funéraire prévu pour une inhumation devra être présent à l'entrée du cimetière une heure trente avant les horaires de fermeture du cimetière.

Toutefois, dans des cas déterminés, l'entrée des cimetières en dehors des heures ci-dessus spécifiées, pourra être autorisée par l'Administration municipale.

Exceptionnellement, à l'occasion de certaines manifestations, cérémonies ou événements possibles, les cimetières pourront être provisoirement fermés par mesure d'ordre.

### ARTICLE 10 – INTERDICTIONS D'ENTREE

L'entrée des cimetières est interdite :

- aux marchands ambulants,
- aux enfants de moins de 10 ans qui se présenteraient seuls,
- aux visiteurs accompagnés de chiens ou d'autres animaux domestiques même tenus en laisse, autres qu'accompagnant les personnes malvoyantes,
- enfin à toute personne qui ne serait pas vêtue décemment ou qui par son comportement serait susceptible de troubler l'ordre public et de porter atteinte au respect dû à la mémoire des morts. Les père, mère, tuteur, maître et instituteur encourrent à l'égard de leurs enfants, pupilles, ouvriers et élèves la responsabilité prévue par l'article 1242 du Code civil.

### ARTICLE 11 - INTERDICTIONS

Il est expressément interdit :

1° - d'apposer des affiches, tableaux ou autres signes d'annonces sur les murs extérieurs et intérieurs des cimetières ainsi qu'à l'intérieur des cimetières,

2° - de pénétrer dans les cimetières autrement que par les portes d'entrée, d'escalader les clôtures, soit extérieurement, soit intérieurement, les grilles ou treillages des sépultures, de monter sur les tombes et les monuments funéraires, de pénétrer dans les chapelles, de traverser les pelouses, de s'asseoir ou de se coucher sur les gazons, de grimper aux arbres, d'écrire sur les monuments et pierres tumulaires, de couper des fleurs, d'arracher ou de couper des plantes et arbustes, et de manière générale d'endommager d'une manière quelconque les sépultures et tous les travaux ou objets relatifs aux sépultures,

3° - de faire passer de manière quelconque intérieurement et extérieurement au-dessus des murs d'enceinte des cimetières tout objet ou matériau sans une autorisation spéciale écrite, et préalable délivrée exceptionnellement par l'Administration municipale,

4° - de déposer des ordures dans toutes parties des cimetières autres que celles réservées à cet usage et indiquées par des panneaux,

5° - d'y jouer, boire et manger, sauf rituel spécifique

6° - de photographier les monuments sans l'autorisation de l'Administration municipale.

Dans l'intérêt de la propreté et de la bonne tenue des cimetières, il est défendu à toute personne qui procède à l'entretien ou au nettoyage de tombes, soit en concession, soit en terrain commun, de rejeter près des tombes voisines, dans les sentiers séparatifs, ou dans les allées, des objets hors d'usage, des débris de bouquets, de poteries, des branches et branchages et tous objets divers provenant des nettoyages.

Ces débris devront être déposés par les intéressés, dans les corbeilles ou emplacements dédiés à cet effet.

Les personnes admises dans le cimetière (y compris les ouvriers y travaillant) qui enfreindraient ces dispositions ou qui par leur comportement manqueraient de respect dû à la mémoire des défunts seront expulsées.

#### ARTICLE 12 - STATIONNEMENT AUX ABORDS DES CIMETIERES

Le stationnement aux abords des cimetières près des portes d'entrée, soit à l'intérieur ou à l'extérieur des portes, de même que dans les allées des cimetières est formellement interdit à tous les sollicitateurs quels qu'ils soient.

#### ARTICLE 13 - INTERDICTION DE PROCEDER A DES ACTIONS COMMERCIALES A L'INTERIEUR DES CIMETIERES

Nul ne pourra faire à l'intérieur des cimetières une offre de service ou une remise de cartes commerciales d'adresses ou de prospectus de tarifs, aux visiteurs et aux personnes suivant les convois, de manière générale de fréquenter les cimetières dans le but d'y recueillir des commandes commerciales sous quelque forme et par quelques procédés que ce ne soit ni stationner soit aux portes d'entrées des cimetières, soit aux abords des sépultures ou dans les allées.

#### ARTICLE 14 - VOLS

L'Administration municipale ne pourra jamais être rendue responsable des vols qui seraient commis au préjudice des familles.

#### ARTICLE 15 - TRANSPORT D'OBJETS FUNERAIRES

Tout manquement à ce règlement pourra faire l'objet d'un rapport qui sera adressé aux autorités compétentes par le personnel assermenté et donnera lieu à poursuite.

#### ARTICLE 16 - CIRCULATION A L'INTERIEUR DES CIMETIERES

La circulation de tout véhicule (automobiles, remorques, motocyclettes, bicyclettes...) est rigoureusement interdite dans les cimetières de la ville à l'exception :

- des fourgons funéraires,
- des voitures de service et des véhicules employés par les entrepreneurs de monuments funéraires pour le transport des matériaux,
- des véhicules des personnes ayant fourni un certificat médical précisant leur difficulté à se déplacer, étant précisé qu'elles devront être munies d'une autorisation municipale renouvelable sur demande tous les ans.

Les véhicules admis dans les cimetières ne pourront circuler qu'à allure de l'homme au pas.

Tout véhicule doit céder le passage aux convois funéraires.

Lors d'inhumation, sur autorisation municipale, les personnes handicapées seront autorisées à suivre le convoi en véhicule à l'intérieur du cimetière.

En cas d'opposition de la part des contrevenants, un avis immédiat sera donné à la police et aux autorités compétentes qui prendront à leur égard les mesures qui conviendront.

L'Administration municipale pourra, en cas de nécessité motivée par le nombre exceptionnel de visiteurs, interdire temporairement la circulation des véhicules dans les cimetières.

#### ARTICLE 17 - STATIONNEMENT A L'INTERIEUR DES CIMETIERES

Les allées seront constamment laissées libres, les voitures ou chariots admis dans les cimetières ne pourront y stationner sans nécessité.

Ils y entreront par les portes désignées le cas échéant par l'Administration municipale. Tous les véhicules devront toujours se ranger et s'arrêter pour laisser passer les convois.

## TITRE 4 - CONDITIONS GÉNÉRALES APPLICABLES AUX INHUMATIONS

### ARTICLE 18 - AUTORISATION

Aucune inhumation ne peut avoir lieu sans une autorisation du Maire délivrée sur papier libre.

Celle-ci mentionnera d'une manière précise l'identité de la personne décédée, son domicile, l'heure et le jour de son décès, ainsi que le jour et l'heure auxquels aura lieu son inhumation.

Toute personne qui, sans cette autorisation ferait procéder à une inhumation, serait passible des peines portées à l'article R.645-6 du code pénal.

### ARTICLE 19 - DELAI

Aucune inhumation, sauf en cas d'urgence, notamment en période d'épidémie ou si le décès a été causé par une maladie contagieuse, ne peut être effectuée avant qu'un délai de 24 heures se soit écoulé depuis le décès.

### ARTICLE 20 - PERMIS D'INHUMER ET AUTRES DOCUMENTS

Le représentant de l'autorité municipale de chaque cimetière devra exiger le permis d'inhumer, l'autorisation d'ouverture soit de la fosse ou de caveau, l'autorisation de dispersion des cendres, le permis d'exhumation, et la taxe d'inhumation, 24 heures avant l'inhumation.

Ces documents seront transcrits sur le registre des inhumations.

### ARTICLE 21 – OPERATIONS PREALABLES

L'ouverture de la sépulture sera effectuée au moins 24 heures avant l'inhumation. La sépulture sera alors bouchée par des plaques de ciment jusqu'au dernier moment précédent l'inhumation.

Lorsque l'inhumation doit avoir lieu dans un caveau, il est procédé à l'ouverture de celui-ci par l'entreprise. L'ouverture des caveaux sera effectuée six heures au moins avant l'inhumation, afin que si quelque travail de maçonnerie ou autre analogue était jugé nécessaire, il puisse être exécuté en temps utile par les soins de la famille.

## TITRE 5 - DISPOSITIONS GÉNÉRALES APPLICABLES AUX INHUMATIONS DANS LES SEPULTURES EN TERRAIN ORDINAIRE OU EN TERRAIN COMMUN

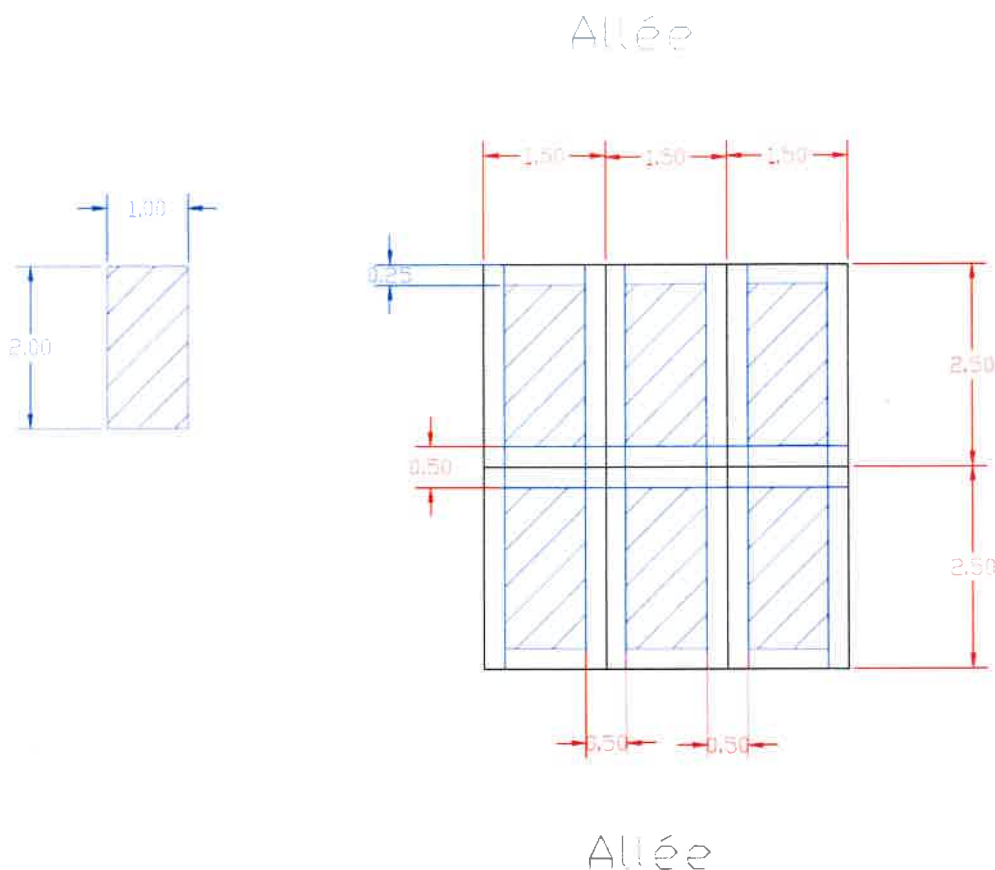

### ARTICLE 22 - EMBLEMMENT

Les inhumations seront faites dans les emplacements désignés par l'Administration municipale et suivant les alignements qu'elle aura fixés, sans aucune distinction de culte, de nationalité ou de genre de mort.

Elles auront lieu soit en fosse commune, soit dans des terrains concédés temporairement, soit enfin dans des sépultures particulières concédées à perpétuité.

Dans la partie des cimetières affectée aux sépultures communes, chaque inhumation aura lieu dans une fosse séparée, distante des autres fosses de 40 cm au moins sur les côtés et de 40 cm à la tête et au pied.

Toutefois, en cas de calamité, de catastrophe ou de tout autre événement qui entraînerait un nombre anormalement élevé de décès, le Maire pourra prescrire par arrêté, que les inhumations auront lieu en tranchées pendant une période déterminée.



#### ARTICLE 24 - DIMENSIONS DES CONCESSIONS ET DES FOSSES

Un terrain de 2m de longueur et de 1m de largeur sera affecté à chaque corps.

Les fosses seront ouvertes sur les dimensions minimales suivantes :

- longueur : 2 m
- largeur : 0,80 m

Leur profondeur sera uniformément de 1,70 m au-dessous du sol environnant, pour une fosse simple, de 2m pour une fosse double et de 2m30 pour une fosse triple, remplie ensuite de terre bien foulée.

Les fosses seront exécutées selon les règles de l'art et convenablement étayées.

Le remblaiement des fosses devra se faire immédiatement après l'inhumation sans interruption.

Les cercueils devront toujours être descendus dans les fosses ou caveaux avec toutes les précautions nécessaires pour prévenir les accidents.

En aucun cas et quelle que soit la forme des monuments, les corps ne pourront être placés au-dessus du sol.

#### ARTICLE 25 - CAS DES EPIDEMIES

Les inhumations auront lieu les unes à la suite des autres sans qu'on puisse laisser les emplacements libres vides.

Les inhumations en tranchées qui seraient prescrites en raison des circonstances exceptionnelles prévues par le présent arrêté seront effectuées dans des emplacements spéciaux.

Les tranchées auront une profondeur de 1,50 m et les cercueils seront espacés de 20cm.

#### ARTICLES 26 -CERCUEIL HERMETIQUE

L'inhumation des corps placés dans un cercueil hermétique ou imputrescible est interdite dans le terrain commun et dans les concessions exception faite des cas particuliers qu'il appartiendra à l'Administration municipale d'apprécier.

#### ARTICLE 27 - INHUMATION DES INDIGENTS

L'inhumation des indigents sera faite gratuitement. L'indigence sera constatée par le Maire après enquête sociale et attestée par un certificat délivré par lui. Les tombes en terrain commun pourront être engazonnées ou recevoir une pierre sépulcrale.

#### ARTICLE 28 - DISPOSITIONS PARTICULIERES CONCERNANT LES CERCUEILS

Par mesure d'ordre, il sera apposé sur chaque cercueil une plaque portant la date du décès et le nom de la famille de la personne décédée.

La plaque sera fournie par l'entreprise des Pompes Funèbres et le représentant de l'autorité municipale n'autorisera l'inhumation qu'après s'être assuré qu'elle est bien fixée sur le cercueil.

Aucun signe funéraire ne pourra être placé sur une tombe sans qu'au préalable l'alignement ait été donné par le représentant de l'administration municipale du cimetière.

Lorsqu'une inhumation ne peut avoir lieu comme prévu dans un caveau par suite de dimensions exceptionnelles du cercueil ou de mauvais état du caveau, la famille peut demander que le corps du défunt soit transféré au caveau provisoire.

Ce transfert est effectué aux frais de la famille du défunt.

## TITRE 6 - REPRISE DES TERRAINS AFFECTÉS AUX SÉPULTURES

### ARTICLE 29 - TERRAINS COMMUNS

Les emplacements dans lesquels ont lieu les inhumations communes pourront être repris **cinq ans après** la dernière inhumation du dernier corps.

Six mois avant la reprise des terrains, les familles seront prévenues par une inscription placée à l'entrée du cimetière, par une notification préalable et par une publication dans les journaux locaux.

La décision de reprise sera publiée et portée à la connaissance du public par voie d'affiches.

Les familles devront faire enlever, dans un délai de six mois, à compter de la date de publication de la décision de reprise, les signes funéraires, qu'elles auraient placés sur les sépultures qui les intéressent.

A l'expiration du délai prescrit par le présent arrêté, l'Administration municipale procédera d'office à ses frais au démontage, au déplacement des signes funéraires, et à l'enlèvement des arbustes et des plantations qui n'auraient pas été enlevés par les familles.

Les signes funéraires seront transférés dans un dépôt et l'Administration municipale prendra immédiatement possession du terrain.

Au cours de la période expirant un an et un jour après la date de publication de la décision de reprise, les familles pourront retirer du dépôt les objets leur appartenant.

L'Administration municipale prendra définitivement possession des matériaux non réclamés un an et un jour après la date de publication de la décision de reprise.

Les signes funéraires et plus généralement tous les objets et matériaux non réclamés deviendront irrévocablement propriété de la ville qui procédera à leur destruction.

### ARTICLE 30 - TERRAINS AFFECTES AUX INHUMATIONS EN CONCESSION

A défaut de renouvellement d'une concession temporaire la Ville pourra reprendre le terrain deux années révolues après l'expiration de la période pour laquelle il avait été concédé.

Dans l'intervalle de ces deux années, les concessionnaires ou leurs héritiers peuvent user de leur droit de renouvellement et dans ce cas le temps écoulé depuis l'expiration de la première période comptera dans la nouvelle période à courir.

Les familles sont informées de l'expiration des concessions temporaires par voie d'affiches, et le cas échéant par courrier.

En cas de non renouvellement, les familles doivent faire enlever les monuments et les signes funéraires placés sur la concession avant l'expiration du délai légal.

A l'expiration des délais fixés au présent règlement pour le renouvellement des concessions temporaires la pierre tumulaire et tous les matériaux et accessoires des monuments non réclamés par les familles appartiendront à la commune.

Aucune réclamation ne sera admise, attendu que le soin de renouveler les concessions à durée limitée incombe uniquement aux concessionnaires ou à leurs ayant droits.

En aucun cas, les familles ne pourront réclamer à la commune une indemnité pour les caveaux qu'elles auraient fait construire dans un terrain concédé.

A l'expiration de la concession les caveaux deviennent de plein droit, comme les autres matériaux, propriété de la commune.

### ARTICLE 31 - EXHUMATIONS ADMINISTRATIVES

Il pourra être procédé à l'exhumation des corps, soit fosse par fosse au fur et à mesure des besoins, soit de façon collective par parcelles ou rangées d'inhumations.

Dans tous les cas, les restes mortels qui seraient trouvés dans la ou les tombes seront réunis avec soin pour être réinhumés dans un ossuaire spécialement réservé à cet usage ou être incinérés pour être dispersés dans le jardin du souvenir.

Les débris de cercueils seront incinérés.

#### ARTICLE 32 - REPRISE DES CONCESSIONS EN ETAT D'ABANDON

Lorsqu'après la période fixée par la loi, une concession aura cessé d'être entretenue, le Maire pourra engager la procédure prévue par les textes en vigueur et dans les conditions imposées par ces textes.

## TITRE 7 - DISPOSITIONS GÉNÉRALES APPLICABLES AUX CONCESSIONS

### ARTICLE 33 - « ACQUISITION »

Les familles désirant obtenir une concession funéraire dans un cimetière devront s'adresser au service état civil à la Mairie ; elles pourront mandater une entreprise publique ou privée de pompes funèbres qui effectuera pour leur compte les formalités nécessaires.

### ARTICLE 34 - DROIT DE CONCESSION

Toute concession donnera lieu à un acte administratif, dont les frais de timbre et d'enregistrement resteront à la charge du concessionnaire.

Dès la signature du contrat, le concessionnaire devra acquitter les droits de concession au tarif en vigueur le jour de la signature.

Ces tarifs sont fixés par délibération ou délégation du Conseil Municipal.

### ARTICLE 35 - DROITS ET OBLIGATIONS DES CONCESSIONS

Le contrat de concession ne constitue pas un acte de vente et n'emporte pas droit de propriété, mais seulement de jouissance et d'usage avec affectation spéciale et nominative.

Il en résulte que :

1) Il ne peut y avoir qu'un seul acquéreur par concession ; et par conséquent les titres de concession ne pourront être établis qu'au nom d'un seul titulaire.

Aucune dérogation ne sera apportée à cette règle, l'Administration n'ayant pas à connaître les arrangements particuliers conclu par les familles pour le paiement de la concession.

2) Il est interdit aux concessionnaires de vendre ou de rétrocéder à des tiers les terrains qui leur ont été concédés dans les cimetières pour des sépultures privées.

Une concession ne peut être transmise que par voie de succession ou de donation entre parents ou alliés, à l'exclusion de toute cession à des tiers par vente ou toute autre espèce de transaction.

En pareil cas, l'opération serait nulle et sans effet.

Les concessionnaires pourront toutefois prendre des dispositions à titre gratuit, au profit de leur conjoint ou d'un membre de la famille par donation entre vifs ou par testament.

Les concessions funéraires étant par nature incessibles selon les modes ordinaires de transmission des biens, leur dévolution à un tiers ne sera admise par l'Administration que sous réserve du désistement des héritiers du sang susceptibles de revendiquer la concession.

Dans le but d'éviter tout trafic illicite, les concessions faites entre vifs, à titre gratuit, devront obligatoirement revêtir la forme d'acte de donation passé devant notaire.

Les parties ou le notaire déposeront en mairie une expédition certifiée de l'acte de donation.

3) Une concession ne peut être destinée à d'autres fins que l'inhumation.

Peuvent être inhumés dans une concession le concessionnaire, ses ascendants ou descendants, ses alliés.

Le concessionnaire aura cependant, le cas échéant, la faculté de faire inhumer dans sa concession certaines personnes n'ayant pas la qualité de parents ou d'alliés mais auxquelles l'attachent des liens exceptionnels d'affection et de reconnaissance.

4) Les ayants droit d'un concessionnaire décédé ne pourront utiliser la concession qu'après justification de leurs droits.

Les héritiers du sang apporteront la preuve de leur parenté avec le défunt. Les héritiers testamentaires devront produire une expédition ou un extrait du testament reproduisant les clauses relatives à la concession.

5) Lorsqu'une contestation surgira au sujet des droits d'usage d'une concession, il sera sursis à toute inhumation jusqu'à ce que la difficulté ait été tranchée par les tribunaux compétents.

6) Le concessionnaire ne peut accéder à sa concession qu'aux jours et heures d'ouverture au public des cimetières et en se conformant aux règles de police contenues dans le présent règlement.

Dans le cas où un corps aurait été indûment déposé dans une concession, il sera fait injonction au concessionnaire de le faire exhumer immédiatement.

Faute par lui de s'être conformé à cette injonction, dans un délai de quinze jours, il sera procédé à l'exhumation d'office à ses frais, par les soins de l'Administration sans préjudice des dommages et intérêts qui pourraient être réclamés par les parties intéressées.

#### ARTICLE 36 - TYPES DE CONCESSIONS

Hors le cas particulier des cavurnes, chaque concession devra avoir au moins 2m<sup>2</sup>, soit 2m de longueur sur 1m de largeur.

Il est permis aux concessionnaires d'emplacements contigus de disposer des intervalles réservés entre ces dernières, à condition d'en payer le prix conformément aux tarifs des concessions et de réaliser les travaux minimums.

	Cimetière « Ancien »	Cimetière En Vergerot
Cavurne	15 ans	
	30 ans	
	50 ans	
Tombes	15 ans	
	30 ans	
	50 ans	
Columbarium	15 ans	
	30 ans	
	50 ans	

Il n'est plus délivré de concession perpétuelle ou centenaire.

#### ARTICLE 37 - CHOIX DE L'EMPLACEMENT

Toutes les places seront délimitées exactement sur le terrain par le représentant de l'Administration municipale.

Les concessions en terrain neuf, quelle que soit leur durée, sont établies dans les cimetières au seul choix de l'Administration municipale, en fonction des besoins, des possibilités offertes par le terrain et des nécessités et contraintes de circulation et de service.

Les places sont concédées en continuité dans une ligne jusqu'à ce que celle-ci soit complète.

Le concessionnaire ne peut choisir ni l'emplacement, ni l'orientation de sa concession.

Il doit, en outre, respecter les consignes d'alignement qui lui sont données.

L'Administration n'est jamais responsable des erreurs ou empiètements résultant du fait des travaux exécutés par les concessionnaires.

Les concessions, dans le cas où il n'y aurait pas de caveau de famille, ne pourront recevoir plusieurs corps que si cinq années au moins séparent chaque inhumation, ou si les corps ont été placés de manière que la profondeur réglementaire soit observée dans la dernière inhumation.

Si la superposition nécessite le relèvement du ou des corps précédemment inhumés, en vue de l'approfondissement préalable de la fosse, il conviendra de se conformer aux règles édictées en matière d'exhumation.

En tout état de cause et pour chaque sorte de concession de 15, 30 et 50 ans, le nombre d'inhumations ne peut être supérieur au nombre obtenu en divisant par cinq la durée en année de concession.

L'inhumation d'un corps sur un autre sera tolérée sans approfondissement quand il s'agira de la réinhumation de restes contenus dans un boîte à ossements.

### ARTICLE 38 - RENOUELEMENT DES CONCESSIONS TEMPORAIRES

Les concessions temporaires sont renouvelables à expiration de chaque période de validité.

Le renouvellement ne pourra jamais être opéré au plus tôt que dans l'année d'expiration.

Le concessionnaire ou ses héritiers pourront encore user de leur droit à renouvellement, à compter de la date d'expiration, pendant une période de 2 ans.

Passé ce délai, ou à défaut de paiement de la nouvelle redevance à l'expiration de ce délai, la concession fait retour à la ville, qui peut procéder aussitôt à un autre contrat.

Par ailleurs, le renouvellement est entraîné obligatoirement par une inhumation dans la concession dans les cinq dernières années de sa durée.

Le renouvellement prendra effet à la date d'expiration de la période précédente. La demande de renouvellement doit être présentée par le concessionnaire, ou s'il est décédé par ses ayants droit.

Le renouvellement demandé par l'héritier le plus diligent est accordé pour l'ensemble des héritiers du concessionnaire et non au seul profit et droit exclusifs du demandeur.

Les concessions de cent ans que la Ville avait autorisées à délivrer ne seront plus accordées, même à titre de renouvellement.

La Ville se réserve le droit de faire opposition au renouvellement d'une concession temporaire pour des motifs de sécurité, de circulation et en général pour tout motif visant à l'amélioration des cimetières.

En ce cas, un emplacement de substitution sera désigné, les frais de transfert étant pris en charge par la ville. Les concessions sont renouvelables sur place indéfiniment.

Elles pourront, pendant le cours de leur durée, être converties sur place en concessions de plus longue durée, en payant le prix fixé par le règlement en vigueur à l'époque de la conversion.

Cette conversion ne pourra pas intervenir s'il reste moins de cinq ans à l'échéance.

Toutefois il sera défalqué du prix de la concession une somme égale à la valeur que représente la concession convertie en raison du temps restant encore à courir jusqu'à son expiration.

### ARTICLE 39 - RETROCESSION

Le concessionnaire pourra être admis à rétrocéder à la ville une concession avant échéance de renouvellement, aux conditions suivantes :

- 1) le terrain, caveau ou case devra être restitué libre de tout corps,
- 2) le terrain devra être restitué libre de tout caveau ou monument,
- 3) la rétrocession ne peut se faire qu'au profit de la Ville de Lure,

## TITRE 8 - CAVEAUX ET MONUMENTS SUR LES CONCESSIONS

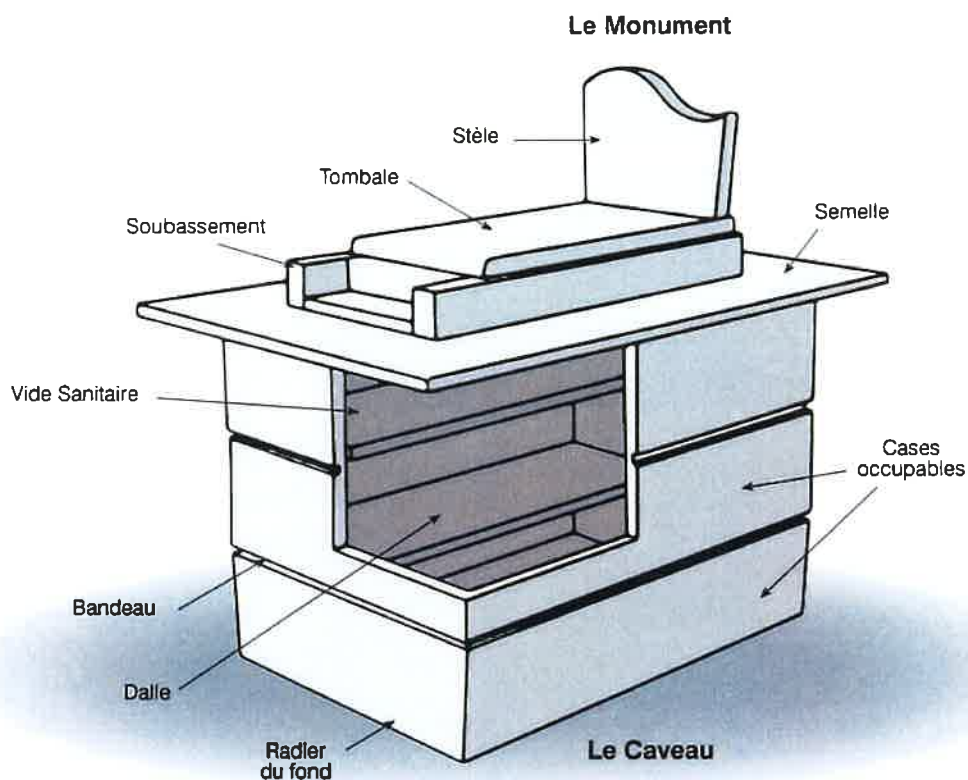

### ARTICLE 40 - TRAVAUX MINIMUMS OBLIGATOIRES

Chaque terrain concédé devra **obligatoirement** être entouré d'une bordure d'une largeur de 0,25 mètre en pierre, brique, ciment à l'exclusion de toute autre matière.

Cette bordure doit être réalisée dans les 2 mois suivant la délivrance de la concession.

Dans le cas où le concessionnaire négligerait de se conformer à cette prescription ou s'y refuserait, l'Administration municipale dresserait procès-verbal de la contravention et ferait établir ledit entourage aux frais du contrevenant.

Par ailleurs, l'acquisition ou le renouvellement d'une concession de terrain sont soumis aux travaux suivants :

1. la pose d'une semelle est obligatoire (elle ne doit pas être en matériaux lisses ou polis)
  - La semelle est posée sur l'espace inter-tombes.
  - Ainsi sur une concession de 2 m de hauteur elle mesure 2m50 sur une largeur de 1m50.
2. la construction d'une fausse case ou d'un caveau

En cas d'inhumation dans une concession de terrain qui n'avait pas fait l'objet de travaux au moment de l'achat, la construction d'une fausse case ou d'un caveau ainsi que la pose d'une semelle seront réalisés avant l'inhumation si l'état de la sépulture le justifie.

Après inhumation, à défaut de monument, a minima et sans délai, le sol devra être arasé et damé par le concessionnaire.

Dans le cas où le concessionnaire négligerait de se conformer à ces prescriptions ou s'y refuserait, l'Administration municipale dresserait procès-verbal de la contravention et ferait établir les - dits travaux aux frais du contrevenant.

#### ARTICLE 41 - CONSTRUCTIONS AUTORISEES

Les familles pourront placer ou faire placer sur les tombes, dans toutes les parties des cimetières, des signes funéraires tels que : entourage de croix, pierres tombales, monuments, etc ... conformément aux dispositions des articles suivants.

Tout titulaire d'une concession trentenaire, cinquantenaire, centenaire (anciennes concessions) ou perpétuelle pourra y faire construire un caveau de famille.

#### ARTICLE 42 – AUTORISATION

Toute construction de caveaux et de monuments est soumise à une autorisation de travaux préalablement délivrée par l'autorité municipale.

La construction de caveau devra être terminée dans un délai de 2 mois après la délivrance de l'autorisation.

#### ARTICLE 43 - CONDITIONS DE CONSTRUCTION DES CAVEAUX

Le caveau ne devra pas comporter en profondeur plus de trois cases superposées auxquelles sera ajoutée en plus une case dite «vide sanitaire»

Les cases devront avoir au minimum :

- longueur 2 mètres
- largeur 0,85 mètre
- hauteur libre entre les dalles de séparation 0,50 mètre.

La case supérieure dite «case sanitaire» ne devra en aucun cas renfermer de corps.

Elle sera comblée de sable après la dernière inhumation.

Sa hauteur minimum entre les dalles sera de 0,50 mètre.

Le dessus de la voûte des caveaux ne pourra excéder le niveau du sol.

Les murs des caveaux auront une épaisseur minimale de 0,10 m.

La construction des caveaux devra se faire selon les règles de l'art.

Compte tenu de la nature géologique du sous-sol du cimetière, l'emploi de caveaux autonomes peut être rendu obligatoire par décision du maire.

#### ARTICLE 44 - CHOIX DES MATERIAUX

Les pierres tombales et stèles seront obligatoirement réalisées en matériaux naturels de qualité tels que pierre dure, marbre, granit ou en métaux inaltérables et éventuellement béton moulé.

Pour des raisons de sécurité, les stèles devront obligatoirement être posées sur les monuments funéraires au moyen de plusieurs goujons d'une hauteur minimum de 7 centimètres.

#### ARTICLE 45 - DISPOSITIONS PARTICULIERES

Le caveau dont l'entrée s'ouvrira dans la limite même de la concession est clos hermétiquement à la surface du sol.

Les murs devront être construits en maçonnerie de pierres meulières en béton de gravier, en parpaings de ciment et de gravier ou en briques.

Les murs auront au minimum une épaisseur de 0,10m.

L'emploi du plâtre est exclu dans la construction des caveaux ou monuments établis sur les terrains concédés.



#### ARTICLE 46 - SCELLEMENT DES CASES DES CAVEAUX

Une dalle en pierre dure, en ardoise ou en ciment armé devra être scellé hermétiquement sur chaque corps aussitôt après l'inhumation.

L'opération est obligatoirement faite en présence du représentant de l'administration municipale du cimetière.

#### ARTICLE 47 - AUTORISATION PREALABLE

Aucun signe funéraire, monument, croix, alvéole d'urne funéraire, entourage etc... ne pourra être placé sur une tombe sans qu'au préalable l'autorisation ait été donnée par l'Administration municipale.

Les concessionnaires devront soumettre à l'Administration municipale leurs projets de caveaux et de monuments qui devront respecter les conditions prescrites par le présent règlement.

#### ARTICLE 48 - EMPIETEMENT

En aucun cas, les signes funéraires ne devront dépasser les limites du terrain concédé.

Cependant l'Administration permettra un empiètement souterrain de vingt centimètres autour et en dehors du terrain concédé.

Cet empiètement qui ne sera toléré que pour la fondation d'un monument à élever ou à la construction d'un caveau pourra être amené jusqu'à l'affleurement du sol.

#### ARTICLE 49 – REMISE DE DOCUMENTS

Les concessionnaires ou leurs entrepreneurs qui veulent construire un caveau ou un monument doivent :

- 1) détenir un ordre d'exécution signé par le concessionnaire ou son ayant droit et portant la mention de la raison sociale ou du nom de l'entrepreneur, ainsi que la nature, les dimensions, les plans et les profils des travaux à exécuter,
- 2) demander l'alignement et la délimitation de l'emplacement au représentant de l'administration municipale des cimetières,
- 3) solliciter par une demande sur un imprimé spécifique fourni par l'Administration municipale déposée au moins dix jours à l'avance à la Mairie une autorisation indiquant la nature, les plans, les profils et les dimensions des ouvrages.

Afin d'en rendre la surveillance plus efficace, il sera remis au déclarant un permis de fouille indiquant la situation du terrain, le nom du concessionnaire et la nature des travaux à exécuter.

Ce permis devra être présenté à toute réquisition des agents de l'Administration municipale.

## Titre 9 - DISPOSITIONS PARTICULIÈRES APPLICABLES AUX CAVEAUX ET MONUMENTS

### ARTICLE 51 – CONTROLE DES TRAVAUX ET CONFORMITE

L'Administration municipale **surveillera** les travaux de construction de monuments funéraires de toute sorte de manière à prévenir les dégâts ou dangers qui pourraient provenir d'une mauvaise exécution, enfin tout ce qui pourrait nuire aux sépultures voisines mais elle n'encourra aucune responsabilité en ce qui concerne l'exécution de ces travaux et les dommages causés aux tiers qui pourront en poursuivre la réparation conformément aux règles du droit commun.

Dans tous les cas, les concessionnaires ou constructeurs devront se conformer aux indications qui leur seront données par les agents de l'Administration municipale même postérieurement à l'exécution des travaux.

### ARTICLE 52 - DISPOSITIONS PARTICULIERES A LA CONSTRUCTION DES CAVEAUX

Lorsque des terrains en déclivité auront été désignés pour recevoir des sépultures concédées, les concessionnaires devront pourvoir à leurs frais à la construction des murs de soutènement que l'Administration municipale jugerait nécessaire pour prévenir les éboulements et assurer la régulière distribution des sépultures.

Quand l'Administration municipale aura reconnu la nécessité de faire procéder à l'avance et par elle-même à la construction des dits murs, la dépense lui en sera remboursée par les concessionnaires, chacun pour ce qui le concerne.

Les familles seront prévenues avant la délivrance des concessions des obligations qui pourront leur incomber par suite de cette situation.

### ARTICLE 53 - DISPOSITIONS PARTICULIERES

Lorsque par suite de changements opérés dans l'état du sol par des travaux divers, il deviendra nécessaire de construire des murs de soutènement pour retenir les terrains supérieurs, la construction de ces murs sera faite aux frais de ceux qui auront occasionné le changement dans l'état des lieux.

### ARTICLE 54 - CONSTRUCTIONS SUR LES TERRAINS COMMUNS

Aucune fondation, ni scellement ne pourra être effectué dans les terrains communs.

Il n'y sera admis que des signes funéraires dont l'enlèvement pourra être opéré dans des conditions normales au moment de la reprise des terrains par l'Administration municipale.

### ARTICLE 55 - PROTECTION DES CHANTIERS

Les fouilles ouvertes faites pour les inhumations en pleine terre ou pour la construction des caveaux et monuments sur les terrains concédés devront, par les soins des constructeurs, être protégées et entourées de barrières ou défendues au moyen d'obstacles visibles et résistants afin d'éviter tout danger et accident pour les visiteurs du cimetière.

Les travaux seront exécutés de manière à ne compromettre en rien la sécurité publique ni gêner la circulation dans les allées.

#### ARTICLE 56 – PROTECTION DES TOMBES VOISINES AU CHANTIER

Aucun dépôt même momentané de terres, matériaux, revêtements et d'autres objets ne pourra être effectué sur les sépultures voisines, et les entrepreneurs devront prendre toutes les précautions nécessaires pour ne pas salir les tombes pendant l'exécution des travaux.

#### ARTICLE 57 - PROTECTION DES SIGNES ET ORNEMENTS FUNERAIRES DES TOMBES VOISINES AU CHANTIER

Il est interdit même pour faciliter l'exécution des travaux de déplacer ou d'enlever des signes ou des ornements funéraires existant aux abords des constructions sans l'agrément préalable du représentant de l'administration municipale du cimetière.

Dans le cas où, en cours de travaux, se seraient produits des dégâts quelconques, l'entrepreneur ou ses ouvriers devrait immédiatement informer le représentant de l'administration municipale du cimetière qui constaterait les dits dégâts aux fins de tout recours de la partie intéressée.

#### ARTICLE 58 – CONDITION DE L'EXECUTION DES TRAVAUX SUR LE CHANTIER

Les matériaux nécessaires pour la construction ne seront approvisionnés qu'au fur et à mesure des besoins.

Les gravois, pierres, débris devront être recueillis et enlevés avec soin au fur et à mesure qu'ils se produiront, de telle sorte que les chemins et les abords des sépultures soient libres et nets comme avant la construction.

Les terres excédentaires pourront être stockées par les soins des entrepreneurs sur un lieu du Cimetière désigné par l'Administration municipale lorsque celle-ci en fera la demande.

Après l'achèvement des travaux dont le représentant de l'administration municipale devra être avisé, les entrepreneurs devront nettoyer avec soin les abords des ouvrages et réparer, le cas échéant, les dégradations commises par eux aux allées ou plantations.

En cas de défaillance des entreprises et après sommation, les travaux de remise en état seront effectués par l'Administration municipale aux frais des entreprises concernées

#### ARTICLE 59 –TRANSFORMATION DES MATERIAUX

Le sciage et la taille des pierres destinées à la construction des ouvrages et caveaux sont interdits à l'intérieur des Cimetières.

En conséquence les entrepreneurs ne devront introduire que des matériaux déjà travaillés, prêts à être posés et sur lesquels pourra seulement s'effectuer un travail d'ajustage et de ravalement. La chaux devra être éteinte et les mortiers et ciments ne pourront être préparés que sur des planchers mobiles ou dans des récipients ad hoc.

#### ARTICLE 60 – REMISE EN ETAT APRES L'EXECUTION DES TRAVAUX

Les terrains ayant fait l'objet de concession seront entretenus par les concessionnaires en bon état de propreté, les ouvrages en bon état de conservation et de solidité.

Faute par les concessionnaires de satisfaire à ces obligations, l'Administration municipale y pourvoira d'office et à leurs frais.

#### ARTICLE 61 – PROCES-VERBAL DE DETERIORATION

Si un monument vient à s'écrouler et que dans sa chute, il endommage des sépultures voisines, un procès-verbal sera immédiatement dressé et une copie de celui-ci sera laissée à la disposition des intéressés.

#### ARTICLE 62 - REPARATION DES MONUMENTS MENAÇANT RUINE

En cas de ruine imminente et dangereuse d'un monument funéraire ou de partie de mur contigu dont l'entretien est à la charge des familles, une sommation sera faite au concessionnaire ou à ses ayants droit de faire les réparations indispensables.

Si ces réparations ne sont pas exécutées dans le délai imparti, l'Administration municipale y fera procéder d'urgence et des poursuites en remboursement de dépenses seront exercées contre eux.

Si les réparations présentaient un caractère d'urgence absolue, les travaux pourraient être exécutés d'office par l'Administration municipale, sauf recours contre les familles intéressées.

#### ARTICLE 63 - RESPONSABILITE

L'Administration municipale n'intervient en aucune façon dans le redressement des monuments affaissés par suite du tassement du terrain ou par toute autre cause, non plus pour la surélévation de ceux qui seraient touchés par une modification du nivellement du sol, ces charges incombent entièrement aux concessionnaires ou à leurs ayants droit et l'Administration municipale décline à ce sujet toute responsabilité.

#### ARTICLE 64 - PLANTATION D'ARBRES ET DE VEGETAUX

Seule la plantation d'arbustes et fleurs pourra être faite et se développer que dans les limites du terrain concédé et dans la limite de 80 cm de hauteur.

Elles devront toujours être disposées de manière à ne pas gêner la surveillance et le passage et devront être élaguées.

Les arbres de haute tige sont interdits.

Les arbustes ne seront tolérés qu'à la condition d'être élagués à la limite de la dimension de la sépulture. Ils devront être arrachés si le développement de leurs racines ou de leurs branches devenaient nuisibles aux sépultures voisines ou aux allées du cimetière.

Le concessionnaire ou ses ayants droit restera responsable de tout dégât ou accident qu'ils pourraient occasionner soit par leur chute, soit de toute autre manière.

L'élagage et l'arrachage prévus ci-dessus auront lieu à la première réquisition de l'Administration municipale, laquelle se réserve le droit de faire procéder d'office à ce travail aux frais du concessionnaire ou de son ayant droit.

Le concessionnaire s'engage à maintenir le bel aspect visuel de sa concession et notamment à enlever les fleurs fanées.

À tout moment et en particulier dans les 15 jours suivant les inhumations, l'Administration municipale pourra enlever les gerbes et fleurs coupées déposées sur les tombes lorsque leur état nuira à l'hygiène, à la salubrité ou au bon ordre. Le concessionnaire ne pourra élever de contestation à cette occasion.

## TITRE 10 - OBLIGATIONS PARTICULIÈRES APPLICABLES AUX ENTREPRENEURS

### ARTICLE 65 - AUTORISATION DE TRAVAUX

Pour obtenir l'autorisation d'effectuer des travaux dans les cimetières, l'entrepreneur devra être porteur de la demande d'autorisation dûment signée par le concessionnaire ou ses ayants droit et par lui-même, ou muni d'un pouvoir signé du concessionnaire ou d'un ayant droit, la vérification du lien de parenté restant à la charge de l'Administration municipale.

Cette demande d'autorisation de travaux prévus dans le formulaire spécifique de l'Administration municipale devra mentionner obligatoirement :

- la date de l'exécution des travaux,
- la durée des travaux,
- le nombre de cases concernant la construction des caveaux,
- les références de la concession,
- le nom et l'adresse du concessionnaire ou des ayants droit,
- le nom et l'adresse de l'entreprise,
- les dimensions exactes de l'ouvrage,
- la nature des matériaux utilisés,
- et tous les renseignements utiles concernant la construction de l'ouvrage.

L'utilisation d'engin mécanique est soumise à une autorisation préalable du Conservateur ou de l'agent d'accueil.

La durée des travaux sera limitée à six jours, à compter du début des travaux pour une concession, sauf demande de suspension reçue et acceptée par l'Administration municipale.

Pour les travaux de rénovation, l'entrepreneur fournira un descriptif comportant les mêmes indications.

### ARTICLE 66 - PLAN DE TRAVAUX - INDICATIONS

L'entrepreneur devra soumettre à l'Administration municipale un plan détaillé à l'échelle des travaux à effectuer, indiquant les dimensions exactes de l'ouvrage.

### ARTICLE 67 - REFERENCES

Les monuments posés sur les sépultures devront porter, **gravées sur le socle**, les indications suivantes :

- nom ou raison sociale de l'entreprise,
- numéro d'enregistrement de l'acte de concession,
- année de réalisation.

### ARTICLE 68 - DEROULEMENT DES TRAVAUX - CONTROLES

Les travaux ne pourront être entrepris que lorsque l'autorisation délivrée par l'Administration municipale sera en possession de l'entrepreneur.

Celui-ci la remettra au représentant de l'administration municipale du cimetière qui décidera si les travaux peuvent commencer immédiatement ou doivent être différés.

Le représentant de l'administration municipale du cimetière mentionnera sur un registre prévu à cet effet, la date de début du travail et celle de leur achèvement, ainsi que la durée d'une éventuelle suspension de ces travaux.

Le représentant de l'administration municipale devra procéder préalablement à un état des lieux avant travaux signé obligatoirement par l'entrepreneur ou son ouvrier puis, à la fin des travaux constatée, le représentant

de l'administration municipale devra procéder à un état des lieux après travaux signé obligatoirement par l'entrepreneur ou son ouvrier.

Dans le cas où l'entrepreneur négligerait de se conformer à cette obligation, il engage sa responsabilité concernant d'éventuelles dégradations occasionnées sur les concessions voisines de celle sur laquelle il est intervenu.

#### ARTICLE 69 - PERIODES

Tout travail de construction, de réfection, ou de terrassement est absolument interdit aux périodes suivantes :

- samedi, dimanche et jours fériés.
- fêtes de Toussaint et des Rameaux (trois jours francs précédant le jour de la Toussaint et trois jours francs suivant compris.)

Les travaux en cours d'exécution aux approches des fêtes de la Toussaint et des Rameaux devront être terminés ou totalement suspendus, les allées et le terrain seront remis en état trois jours avant la date de ces fêtes.

Les entreprises devront respecter les horaires d'ouverture et de fermeture du cimetière.

A titre exceptionnel et justifié, l'Administration municipale pourra accorder aux entreprises et sur demande préalable de celles-ci des dépassements d'horaire dans les limites des heures d'ouverture et de fermeture des cimetières aux jours ci-dessus prévus.

#### ARTICLE 70 - DEPASSEMENT DE LIMITES

Les entrepreneurs seront tenus de se conformer à l'alignement et au nivellement donnés par le représentant de l'Administration municipale.

En cas de dépassement de ces limites et usurpations au-dessus ou au-dessous du sol, les travaux seront immédiatement suspendus et la démolition devra être immédiatement exécutée.

Elle sera au besoin requise par voies de droit ou effectuée par les Services Municipaux aux frais de l'entrepreneur, avec perception des pénalités de retard.

#### ARTICLE 71 - AUTORISATION DE TRAVAUX

Les autorisations de travaux délivrées pour la construction de chapelle, pour la pose de monuments, pierres tumulaires et autres signes funéraires, sont données à titre purement administratif et sous réserve du droit des tiers.

Les concessionnaires ou le constructeur demeurent responsables de tous dommages résultant des travaux. Les entrepreneurs demeurent responsables de la bonne exécution des travaux même lorsque ceux-ci sont effectués en sous-traitance par un tiers.

#### ARTICLE 72 - SIGNES ET OBJETS FUNERAIRES (DIMENSIONS)

Sous réserve de se conformer aux dispositions du présent règlement, les familles peuvent faire placer dans les limites de leur concession sur les sépultures des signes ou emblèmes funéraires et autres objets d'ornementation.

#### ARTICLE 73 - INSCRIPTIONS

Ne sont admises de plein droit que les inscriptions des nom et prénoms usuels du défunt, ses années de naissance et de décès. Toute autre inscription devra être préalablement soumise à l'approbation du Maire.

#### ARTICLE 74 - CONSTRUCTIONS GENANTES

Toute construction additionnelle (jardinière, bac, etc...) reconnue gênante devra être déposée à la première réquisition de l'Administration municipale, laquelle se réserve le droit de faire procéder d'office à ce travail.

#### ARTICLE 75 - DALLES DE PROPLETE

Les dalles de propreté empiétant sur le domaine communal sont interdites.

Si malgré tout, il en était trouvé, elles seraient déplacées (mais en aucun cas remises en place) par les Services Municipaux à l'occasion d'inhumations ou d'exhumations.

La responsabilité de l'Administration municipale ne saurait être engagée en cas de dégradation.

#### ARTICLE 76 - OUTILS DE LEVAGE

L'acheminement et la mise en place ou la dépose et l'évacuation des monuments ou pierres tumulaires, caveaux, terres et matériaux divers ne devront jamais être effectués en prenant appui sur les monuments voisins, les arbres, ou les murs d'enceinte du cimetière.

Les engins et outils de levage (leviers, crics, palans, etc...) ne devront jamais prendre leurs points d'appui sur le revêtement des allées ou les bordures en ciment.

Il est aussi interdit sauf autorisation spéciale justifiée préalable à tout commencement de travaux d'utiliser les engins ou outil de levage (leviers, crics palans, grues etc..) pour faire passer et évacuer des monuments, ou pierres tumulaires, des cuves de caveaux, de la terre, et tout autre matériau au-dessus des murs d'enceinte des cimetières.

Cette autorisation pourra être accordée sur appréciation de l'Administration municipale aux conditions suivantes :

- l'intervenant devra déposer à la Mairie une demande d'autorisation d'occupation du domaine public huit jours avant la date de l'intervention sollicitée,
- la demande devra préciser le jour, l'heure, la durée de l'intervention, la nature des travaux envisagés, la localisation précise de l'intervention,
- un état des lieux avant et après travaux sera établi en présence du représentant de l'administration municipale,
- l'intervenant devra mettre en place une signalisation suffisamment visible du chantier permettant la circulation du public sur les voies et les accès extérieurs aux cimetières,

L'intervenant et les ayants droit sont civilement responsables des dommages causés par leurs travaux et l'existence de leurs ouvrages.

Ils assurent la surveillance de leurs ouvrages et prennent toutes mesures pour la sécurité et la bonne conservation du domaine public.

Ils ne peuvent se prévaloir de cette autorisation accordée en application du présent règlement lorsque leur responsabilité est engagée vis-à-vis de tiers.

#### ARTICLE 77 - DETERIORATIONS

Il est interdit d'attacher des cordages aux arbres, aux monuments funéraires, aux grilles et murs de clôture, d'y appuyer des outils, des engins, des échafaudages, des échelles ou tous autres instruments, de déposer à leur pied des matériaux de construction, et généralement de détériorer ces arbres en quoi que ce soit .

#### ARTICLE 78 - DELAI POUR LES TRAVAUX

A dater du jour du début des travaux, après contrôle et indications d'alignement, les entrepreneurs disposent **d'un délai de six jours** pour achever la pose des monuments funéraires.

**ARTICLE 79 - COMBLEMENT DES EXCAVATIONS**

A l'occasion de toute intervention, les excavations seront comblées de terre (à l'exclusion de tous autres matériaux, tels que pierres, débris de maçonnerie, bois etc...) bien arasée, foulée et damée.

**ARTICLE 80 - REMISE EN ETAT DES EXCAVATIONS**

Si une excavation se créait ultérieurement pour une cause naturelle et notamment sur la surface d'une fosse rebouchée et n'ayant pas encore reçu d'inhumation, les services municipaux procéderaient à la remise en état.

Cette intervention serait alors facturée au concessionnaire, s'il en existe un.

**ARTICLE 81 - ENLEVEMENT DE MATERIEL**

Tout le matériel ayant servi à l'occasion des travaux sera immédiatement enlevé par l'entrepreneur dès l'achèvement de ceux-ci. Aucun dépôt en vue de travail ultérieur ne sera toléré.

Tous les soirs, l'entrepreneur fera ranger avec soin les matériaux et les décombres aussitôt après l'achèvement des travaux.

Il fera enlever les gravois et débris, régaler le terrain, dresser les chemins, ensemercer les parties de gazon endommagées et rétablir le tout en parfait état.

**ARTICLE 82 - NETTOYAGE**

Les entrepreneurs sont tenus, après achèvement des travaux, de nettoyer avec soin l'emplacement qu'ils auront occupé, de réparer les éventuels dégâts qu'ils auraient pu commettre après les avoir fait constater par le représentant de l'administration municipale du cimetière.

**ARTICLE 83 - PROPRETE**

Les mortiers et béton devront être portés dans les récipients (baquets, brouettes, etc...) et ne jamais être laissés à même le sol. De même, le gâchage qui est toléré sur place, ne sera exécuté que sur des aires provisoires (planches, tôles, etc...). Il est interdit de déposer dans les allées, les sentiers, les entretombes et sur les espaces verts ou plates-bandes, des outils ou matériaux de construction.

La remise en état éventuellement rendue nécessaire des parties communales, sera exécutée à la charge de l'entrepreneur.

**ARTICLE 84 - PROTECTION DES TRAVAUX**

Toute excavation abandonnée non comblée en fin de journée ou en période de congés sera soigneusement recouverte et banalisée par une signalisation de voirie afin de prévenir tout accident.

**ARTICLE 85 - ENLEVEMENT DE GRAVATS ET VIDAGE DES FOSSES ET DES CAVEAUX**

Les terres ou débris de matériaux devront être enlevées des cimetières. Les terres provenant des fouilles seront, s'il est nécessaire, transportées dans l'intérieur du cimetière, par les soins de l'entrepreneur et sur les indications de l'administration municipale.

Dans le cas contraire, elles seront conduites aux décharges, toujours par les soins et aux frais de l'entrepreneur.

Celui-ci devra s'assurer par lui-même ou par l'intermédiaire de ses ouvriers qu'aucun ossement ne se trouve mêlé aux terres enlevées.

Les liquides, l'eau, et d'autres effluents divers contenus dans les fosses en plein terre, ou dans les caveaux devront être évacués par pompage et transportés soit par des tuyaux étanches reliés jusqu'à la grille la plus



proche des canalisations des eaux usées soit dans des récipients fermés pour être ensuite versé dans la canalisation des eaux usées la plus proche.

Il sera interdit de rejeter ces effluents ci-dessus indiqués en surface dans les allées du cimetière.

#### ARTICLE 86 - DEPOSE DE MONUMENTS OU PIERRES TUMULAIRES

A l'occasion de travaux ou d'inhumations, les monuments ou pierres tumulaires seront déposés en un lieu désigné par le représentant de l'administration municipale du cimetière.

Sauf pour les travaux n'excédant pas deux jours, le dépôt de monument est interdit dans les allées.

La responsabilité de l'Administration Municipale ne saurait être engagée en cas de dégradations, ou de vol des monuments ou des matériaux déposés à l'endroit désigné hors des concessions.

#### ARTICLE 87 - CONCESSIONS ENTRETENUES AUX FRAIS DE LA VILLE

La ville entretient à ses frais certaines concessions. Il ne pourra s'agir que de concessions perpétuelles. Le bénéfice de cet entretien est accordé par le Conseil Municipal.

## TITRE 11 - RÈGLES APPLICABLES AUX CAVEAUX PROVISOIRES ET AUX DÉPOSITOIRES

### ARTICLE 88 - DEPOSITOIRE / CAVEAU D'ATTENTE

Les dépositoires existants dans les cimetières de la ville de Lure peuvent recevoir temporairement les cercueils destinés à être inhumés dans les sépultures non encore construites ou qui doivent être transportés hors de la ville. La durée totale du séjour dans le dépositoire ne peut excéder trente jours.

### ARTICLE 89 - DEMANDE

Le dépôt des corps dans les dépositoires ne pourra avoir lieu que sur demande écrite présentée par un membre de la famille ou par toute autre personne ayant qualité à cet effet et avec une autorisation délivrée par le Maire.

### ARTICLE 90 - CONDITIONS

Lorsque la durée du dépôt n'est pas supérieure à 48 heures, le corps doit être placé dans un cercueil de chêne de 26 mm d'épaisseur avec les frettes en fer et la garniture étanche.

Si la durée du dépôt doit dépasser 48 heures, ou si le décès est dû à une maladie contagieuse inscrite sur la liste des maladies énumérées par le décret n° 53 1087 du 31 octobre 1953 ou de toute autre maladie infectieuse qui serait ultérieurement inscrite sur cette liste, le corps sera placé dans un cercueil hermétique établi conformément aux dispositions du décret n° 5050 du 31 décembre 1941.

Au cas où des émanations de gaz seraient détectées, le Maire, par mesure d'hygiène et de police, pourra prescrire l'inhumation provisoire aux frais des familles dans les terrains qui leur seraient destinés ou, à défaut, dans le terrain commun.

### ARTICLE 91 - DEPOT APRES UNE EXHUMATION

Le dépôt au caveau provisoire d'un cercueil inhumé antérieurement en terre ou dans un caveau de famille ne sera autorisé qu'après que les restes mortels aient été placés dans un cercueil hermétique, lui-même contenu dans une nouvelle bière, quelle que soit la durée prévue du séjour en caveau provisoire.

L'enlèvement des corps placés dans ces dépositoires ne pourra être effectué que dans les formes et conditions prescrites pour les exhumations.

### ARTICLE 92 - REGISTRE

Un registre indiquant les entrées et les sorties des corps dont le dépôt aura été autorisé sera tenu par l'administration municipale.

### ARTICLE 93 - MISE EN DEMEURE

Si trente jours après le dépôt, la famille n'a pas fait enlever le corps, l'Administration municipale fera procéder à la sortie du corps, et à l'inhumation en fosse commune huit jours après un avis par lettre recommandée avec accusé de réception demeuré sans effet.

## TITRE 12 - RÈGLES DE FONCTIONNEMENT MUNICIPAL DES CIMETIÈRES

### ARTICLE 94 - ORGANISATION DU SERVICE

Le service état civil est chargé :

- d'accueillir le public et les entreprises aux heures d'ouverture de la Mairie,
- d'inscrire de suite sur un registre et dans le fichier fourni par l'Administration municipale la date de l'inhumation, la date du décès, le numéro du décès, les nom et prénoms du décédé, les numéros du carré, du rang et de la fosse où a eu lieu l'inhumation, enfin le numéro de la concession si l'inhumation s'effectue en terrain concédé,
- de tenir à jour tous les registres et fichiers nécessaires au fonctionnement des cimetières,
- de fournir tous les renseignements relatifs aux cimetières, et de tenir à la disposition du public un registre dans lequel tous les visiteurs devront pouvoir librement formuler les réclamations ou observations qui leur paraîtront utiles,
- de procéder à la vente des concessions funéraires et de leur renouvellement,
- de suivre les tarifs de vente,
- de procéder à la vérification de la perception des droits d'inhumations et de la taxe concernant le dépôt provisoire de monuments funéraires,
- de tenir les archives afférentes à ces opérations,
- de faire appliquer la police générale des inhumations et des cimetières et d'exercer une surveillance active à l'intérieur des cimetières, d'empêcher les vols ou dégradations d'objets placés sur les tombes,
- de la surveillance des travaux effectués dans les cimetières (celle-ci pouvant être le cas échéant soustraite),
- d'informer, sans le moindre retard, l'Administration municipale de tout incident qui se produirait aux cimetières et de toutes infractions constatées.

Les services techniques de la ville de Lure sont responsables de l'entretien matériel (propreté des allées, des chemins, des sentiers, balayage, enlèvement de la neige suivant plan de viabilité hivernale, des ordures, des feuilles, et déblais, fauchage des herbes, élagages etc...), et en général des travaux portant sur les terrains, les plantations, les constructions non privatives des cimetières. (Démontage et évacuation des monuments funéraires situés sur les concessions faisant l'objet d'une reprise administrative).

Ils assureront tous les travaux jugés utiles dans l'intérêt du service.

### ARTICLE 95 - FONCTION DU PERSONNEL INTERVENANT DANS LES CIMETIERES

Les représentants de l'administration municipale des cimetières exercent une surveillance générale sur l'ensemble des cimetières.

Ils assument la responsabilité directe de l'application du règlement en vue d'assurer les opérations funéraires dans les conditions de décence requises.

Ils veillent en outre au respect de la police générale des cimetières. Les entrepreneurs de travaux et leur personnel demeurent soumis au présent règlement.

Ils ne sont pas admis à effectuer des travaux aux cimetières à la demande des familles.

### ARTICLE 96 - OBLIGATIONS DU PERSONNEL INTERVENANT AU CIMETIERE

Il est interdit à tous les agents municipaux appelés à travailler dans les cimetières, sous peine de sanction disciplinaire et sans préjudice des poursuites de droit commun :

- de s'immiscer directement ou indirectement dans l'entreprise, la construction ou la restauration des monuments funèbres hors l'entretien des cimetières visé à l'article 95 ou dans le commerce de tous objets participant à l'entretien ou à l'ornementation des tombes,
- de s'approprier tout matériau ou objet provenant de concessions expirées ou non,
- de solliciter des familles ou des entreprises toute gratification, pourboire ou rétribution quelconque,
- de tenir toute conversation ou adopter toute attitude ou tenue vestimentaire susceptible de nuire à la décence des opérations funéraires ou de choquer les tiers,
- de se livrer, sous quelque forme que ce soit, par lui-même ou par personne interposée, au commerce de monuments funèbres, à la vente de couronnes, de fleurs, de plantes, d'arbustes, de sable et de tous objets quels qu'ils soient qui, de près ou de loin, intéressent les sépultures, ni de se charger du soin et de l'entretien des sépultures par lui-même ou par personne interposée.

Il lui est interdit également de pratiquer au cimetière, à la demande des familles ou des entrepreneurs, tous travaux de fouille et de terrassement, d'informer sous quelque forme que ce soit, dans un but commercial, quelconque entrepreneur, industriel, marchand ou fabricant, des décès ou opérations funèbres, tout comme recommander aux visiteurs une maison de commerce quelconque.

#### ARTICLE 97 - REGISTRE DES RECLAMATIONS

Des registres spéciaux, destinés à recevoir les réclamations et observations seront constamment tenus à la disposition des familles au service état-civil.

Toute personne a le droit d'y consigner ou faire consigner des plaintes et observations concernant tant le service des cimetières que celui des entreprises de Pompes Funèbres.

Pour qu'il y soit donné suite, les réclamations devront être signées lisiblement et indiquer l'adresse de leur auteur. Il ne sera pas tenu en compte des plaintes anonymes. Les réclamations devront être transmises le jour même par le représentant de l'administration municipale.

## TITRE 13 - RÈGLES APPLICABLES AUX EXHUMATIONS

### ARTICLE 98 - DEMANDES D'EXHUMATION

Aucune exhumation ou inhumation, sauf celles ordonnées par l'autorité judiciaire, ne peut avoir lieu sans l'autorisation préalable du Maire.

L'exhumation pourra être refusée ou repoussée par le Maire pour des motifs tirés de la sauvegarde du bon ordre de cimetières, de la décence ou la salubrité publique.

Toute décision de refus fera l'objet d'un arrêté municipal, pris en vertu des pouvoirs de police du Maire. L'arrêté mentionnera avec précision les motifs qui ont entraîné le rejet de la demande d'exhumation.

En règle générale, un refus à exhumation sera apposé dans tous les cas où l'opération serait de nature à nuire à la santé publique.

Ainsi, l'exhumation du corps des personnes ayant succombé à l'une des maladies contagieuses ne pourra être autorisée qu'après un délai de trois ans à compter de la date de décès. La demande d'exhumation, devra être formulée par le plus proche parent du défunt. L'exhumation ne pourra avoir lieu qu'en présence d'un parent ou tout au moins d'un mandataire de la famille.

Si le parent ou le mandataire dûment avisé n'est pas présent à l'heure indiquée, l'opération n'aura pas lieu, mais les vacations versées seront attribuées aux fonctionnaires intéressés comme si l'opération avait été entièrement exécutée.

En cas de désaccord entre les parents, l'autorisation ne pourra être délivrée qu'après décision des tribunaux. Les demandes d'exhumation seront transmises à l'administration municipale qui sera chargé, aux conditions ci-après, d'assurer l'exécution des opérations.

### ARTICLE 99 - EXECUTION DES OPERATIONS D'EXHUMATION

Les dates et heures des exhumations sont fixées par le Maire, en fonction des nécessités du service, en tenant compte, autant que possible, des souhaits des familles, et prescrivant les mesures qu'exigeront la décence et la salubrité publique.

L'heure des exhumations sera fixée de telle manière que l'opération soit totalement terminée pour 10 heures.

En raison de la décence vis à vis du public, le chantier sera soustrait à la vue du public par une clôture opaque, haute de 1,60 m minimum.

Cette clôture délimitera une surface minimum de 10m<sup>2</sup> nécessaire à l'évolution du personnel et au stockage des terres extraites. Les éléments en bois, métal, plastique ou textile seront sciés en morceaux inférieurs à 1m puis conditionnés en sacs plastiques opaques et résistants, fermés et transportés pour être incinérés par les entreprises d'incinération de déchets.

Les exhumations se dérouleront en présence des personnes ayant qualité pour y assister, sous la surveillance du représentant de l'administration municipale du cimetière, et en présence du Commissaire de Police ou de son représentant.

Lorsque l'exhumation est motivée par le transfert du corps dans le cimetière d'une autre commune, et en règle générale chaque fois qu'elle s'accompagne de la renonciation par la famille aux droits ou au renouvellement des droits de la concession dont les corps sont exhumés, l'opération d'exhumation ne pourra avoir lieu que dans la mesure où le monument aura été au préalable déposé. Cet enlèvement sera justifié par une déclaration de l'entreprise chargée du travail, cette déclaration étant contresignée d'un fossoyeur et devant être produite au plus tard quarante-huit heures avant le jour prévu pour l'exhumation.

Les exhumations seront suspendues à la discrétion de l'Administration municipale en cas de conditions atmosphériques impropres à ces opérations.

#### ARTICLE 100 - MESURES D'HYGIENE

L'autorisation d'exhumation pourra être accordée en principe quelle que soit l'époque du décès et de l'inhumation.

Toutefois, l'exhumation du corps des personnes ayant succombé à l'une des maladies suivantes : variole- choléra- lèpre- ou peste ne pourra être autorisée qu'après un délai de trois ans, à compter de la date du décès. Les demandes d'exhumation de corps dont le décès remonte à moins de trois ans devront être accompagnées d'un certificat délivré par le médecin qui a constaté le décès attestant que la mort n'est pas consécutive à l'une des maladies énumérées ci-dessus.

L'exhumation du corps des personnes ayant succombé à l'une des maladies suivantes : infections typho- paratyphoïdique- dysenteries ne pourra être autorisée qu'après un délai d'un an, à compter de la date du décès. Les prescriptions exceptionnelles relatives aux délais ci-dessus ne sont pas applicables aux corps déposés dans les caveaux provisoires ou dans les caveaux des édifices cultuels à condition toutefois que ces corps aient été placés dans des cercueils hermétiques.

Les agents chargés de procéder aux exhumations devront utiliser les moyens mis à leur disposition (vêtements, produits de désinfection, etc...) pour effectuer les exhumations aux meilleures conditions d'hygiène. Le cercueil, avant d'être manipulé et extrait des fosses, sera arrosé avec une solution désinfectante. Il en sera de même pour tous les outils ayant servi au cours de l'exhumation.

#### ARTICLE 101 - TRANSPORT DES CORPS EXHUMES

Le transport des corps exhumés d'un lieu à un autre d'un cimetière devra être effectué avec les moyens mis à disposition à cet effet.

Les cercueils seront recouverts d'un drap mortuaire.

#### ARTICLE 102 - OUVERTURE DES CERCUEILS

Si, au moment de l'exhumation, un cercueil est trouvé en bon état de conservation, il ne pourra être ouvert que s'il s'est écoulé un délai de cinq ans depuis la date du décès, et seulement après autorisation de l'Administration municipale.

Si le cercueil est trouvé détérioré, le corps sera placé dans un autre cercueil ou, s'il peut être réduit, dans une boîte à ossements.

#### ARTICLE 103 - EXHUMATIONS ET REINHUMATIONS

L'exhumation des corps reposant dans le terrain commun pourra être sollicitée par les familles soit en vue de la ré-inhumation dans une concession temporaire ou perpétuelle située dans le même cimetière ou dans un autre cimetière de la commune soit en vue d'un transfert dans le cimetière d'une autre commune.

L'exhumation des corps inhumés dans une concession pourra être demandée en vue d'un transfert dans le cimetière d'une autre commune ou en vue de la ré-inhumation, soit dans la même concession après exécution de travaux, soit dans une autre concession située dans le même cimetière ou dans un autre cimetière de la commune.

La ré inhumation dans le terrain commun des cimetières de la commune est interdite.

Toutefois, la ré-inhumation provisoire dans une fosse commune pourra être autorisée lorsque le déplacement d'un ou plusieurs corps sera indispensable pour exécuter certains travaux dans une concession. Lorsqu'une concession deviendra libre par suite d'exhumation définitive, le concessionnaire n'aura pas la faculté d'y faire procéder à une autre inhumation et perdra tous ses droits au bénéfice de cette concession, sans prétendre à aucune indemnité.

#### ARTICLE 104 - OPERATIONS D'EXHUMATIONS ET RE-INHUMATIONS

Ces opérations requièrent la présence de la Police Municipale.

#### ARTICLE 105 - EXHUMATIONS SUR REQUETE DES AUTORITES JUDICIAIRES

Les dispositions des articles précédents, à l'exception des mesures d'hygiène, ne s'appliquent pas aux exhumations ordonnées par l'autorité judiciaire.

Celles-ci peuvent avoir lieu à tout moment et le personnel devra se conformer aux instructions qui lui seront données.

Les exhumations ordonnées par l'autorité judiciaire n'ouvrent pas droit à vacation de police.

## TITRE 14 - RÈGLES APPLICABLES AUX OPÉRATIONS DE RÉUNION DE CORPS

### ARTICLE 106 - AUTORISATION

La réunion des corps dans les caveaux ne pourra être faite, qu'après autorisation du Maire, sur la demande de la famille, et sous réserve que le concessionnaire initial n'ait précisé dans l'acte de concession les noms des personnes dont il autorisait l'inhumation dans les sépultures à l'exclusion de toute autre ou sa volonté qu'il ne soit pas touché aux corps qui y reposent.

### ARTICLE 107 - DELAI

Par mesure d'hygiène et pour des raisons de convenance, la réduction des corps ne sera autorisée que cinq années après la dernière inhumation de ces corps à la condition que ces corps puissent être réduits.

### ARTICLE 108 - CONDITIONS

La réduction des corps dans les caveaux ne pourra s'effectuer que dans les formes et conditions prescrites pour les exhumations.



## TITRE 15 - RÈGLES APPLICABLES À L'ESPACE CINÉRAIRE (COLOMBARIUM ET JARDIN DU SOUVENIR)

### ARTICLE 109 - COLUMBARIUM ET JARDIN DU SOUVENIR

Un columbarium et un jardin du souvenir sont mis à la disposition des familles pour leur permettre d'y déposer les urnes ou d'y répandre les cendres.

**Tout dépôt (notamment fleur, plaque, objet ...) au sol ni au-dessus du monument est interdit.**

### ARTICLE 110 - ALVEOLES

Le columbarium est divisé en cases destinées à recevoir les urnes cinéraires.

Ces cases sont concédées s'il y a lieu aux familles au moment du dépôt de la demande de crémation. La mise à disposition d'une case ne constitue pas un droit de propriété mais un droit d'usage soumis aux mêmes règles que les concessions.

### ARTICLE 111 - DESTINATION

Le columbarium est destiné exclusivement au dépôt d'urnes cinéraires.

Il est placé sous l'autorité et la surveillance de l'Administration municipale.

### ARTICLE 112 - DUREE

Les cases du columbarium sont attribuées pour quinze, trente ou cinquante ans.

### ARTICLE 113 - CATEGORIE ET DIMENSION

Elles sont individuelles ou collectives et peuvent recevoir une ou plusieurs urnes **selon leur dimension**.

Cimetière « Ancien »	Cimetière En Vergerot
1 urne	1 à 4
1 à 2 urnes	

### ARTICLE 114 - DEPOT

Le dépôt des urnes peut être fait dans une sépulture en pleine terre, dans un caveau, dans une alvéole scellée sur un monument funéraire, dans une case du columbarium.

Les demandes de scellement d'urnes devront être déposées au moins 48 heures ouvrées à l'avance.

L'autorisation du scellement d'une urne sur un monument funéraire implique l'accord exprès de tous les titulaires de la sépulture. Les opérations de scellement doivent être opérées sous le contrôle de l'administration municipale. L'urne et son scellement devra présenter les caractéristiques de résistance et de solidité suffisantes. Il devra y être procédé par un opérateur funéraire habilité.

#### ARTICLE 115 - TAXE

**Le cas échéant**, tout scellement ou dépôt d'une urne dans une case donne lieu à la perception d'une taxe unique au tarif en vigueur.

#### ARTICLE 116 - PERMIS D'INHUMER

Tout dépôt d'urne dans chaque cimetière est soumis à la condition qu'un permis d'inhumer attestant de l'état civil de la personne décédée, soit produit et remis au représentant de l'administration municipale

#### ARTICLE 117 - DISPOSITIONS PARTICULIERES CONCERNANT L'AMENAGEMENT EXTERIEUR DES ALVEOLES DU COLUMBARIUM

Les cases des columbariums ne doivent en aucun cas faire l'objet de modifications ou d'adjonctions de la part du concessionnaire.

Un massif de fleurs ainsi que les plantes prévues dans l'aménagement du columbarium doivent être respectés et évitent aux familles de déposer des vases à titre individuel.

**Tout dépôt (notamment fleur, plaque, objet ...) au sol et au-dessus du monument est interdit.**

Est seulement autorisée une petite applique porte-fleur.

Les familles sont autorisées à apposer des ornements sur les cases des columbariums à droite de leur alvéole.

Ces ornements peuvent comprendre : le nom, prénom, année de naissance et de décès du défunt, une petite applique porte-fleur, une photographie.

Ces ornements ne doivent pas dépasser la plaque ou l'opercule fermant la case.

La photographie apposée a une taille maximale de 5cm × 7cm.

Les inscriptions seront :

- Écrites en lettres romaines
- Hauteur nom en majuscule : 2.5 cm
- Un tiret séparant du / des prénoms
- Hauteur du prénom : 2 cm
- Hauteur chiffres (année de naissance et année de décès : 2 cm avec un tiret entre les 2 dates)
- Matériau utilisé : fond or 22 carats

Dans tous les cas, ces ornements ne doivent pas porter atteinte à la sécurité ou la solidité de l'ouvrage, elles doivent pouvoir être ôtées sans dégrader ce dernier et ne doivent pas déborder de l'espace alloué compte-tenu du nombre d'urnes pouvant être contenu dans chaque case.

Tout projet d'ornementation devra être soumis à autorisation préalable de l'administration municipale.

#### ARTICLE 118 - AUTORISATION

Les urnes ne peuvent être déplacées du columbarium ou de la sépulture où elles ont été inhumées sans autorisation spéciale de l'Administration municipale.

Cette autorisation doit être demandée par écrit.

#### ARTICLE 119 - DISPERSION DES CENDRES

Un jardin du souvenir est prévu pour la dispersion des cendres à l'intention des personnes, qui ont manifesté la volonté.

Il est entretenu et décoré par les soins de la ville. Il est interdit de déposer des fleurs ou tous objets funéraires sur l'espace du jardin du souvenir.

Les cendres sont dispersées dans le jardin du souvenir en présence du représentant de l'administration municipale du cimetière par l'opérateur funéraire.

Une demande doit être présentée au maire de la commune du lieu de dispersion par un opérateur funéraire habilité par le préfet du département où est situé l'établissement principal ou celui de ses établissements secondaires ou succursales, (art. L. 2223-23 du CGCT), agissant selon la demande émanant de la personne ayant qualité pour pourvoir aux funérailles et justifiant de son état civil et de son domicile.

Une famille ne peut se substituer à un opérateur funéraire habilité pour effectuer cette opération.

Le cas échéant, la plaque souvenir pourra recevoir l'identité du défunt via l'opérateur funéraire aux frais de la famille.

Les lettres doivent être :

- Écrites en lettres romaines
- Hauteur nom en majuscule : 2.5 cm
- Un tiret séparant du / des prénoms
- Hauteur reste du prénom : 2 cm
- Hauteur chiffres (année de naissance et année de décès : 2 cm avec un tiret entre les 2 dates
- Matériau utilisé : fond or 22 carats

#### ARTICLE 120 - RENOUELEMENT DE LA CONCESSION

L'attribution de la case pourra être renouvelée pour la même durée à l'expiration de la période de quinze, trente ou cinquante ans.

Dans le cas de non renouvellement, la case attribuée sera reprise par la ville, et les cendres contenues dans les urnes seront répandues sur le jardin du souvenir.

## TITRE 16 - DISPOSITIONS RELATIVES A L'EXÉCUTION DU RÈGLEMENT MUNICIPAL DES CIMETIÈRES

### ARTICLE 121 - EXECUTION DU REGLEMENT DES CIMETIERES

Les représentants de l'administration municipale des cimetières doivent veiller à l'application de toutes les lois et règlements concernant la police des cimetières et prendre toutes les dispositions nécessaires au bon ordre à la propreté et à la bonne organisation de toutes opérations effectuées à l'intérieur des cimetières, qu'ils consigneront sur le registre prévu à cet effet.

Tout incident doit être signalé à l'Administration municipale le plus rapidement possible.

### ARTICLE 122 - POURSUITES

Toute infraction au présent règlement sera constatée par les agents chargés de la surveillance des cimetières et les contrevenants poursuivis conformément à la législation en vigueur.

Sont abrogés tous règlements antérieurs et notamment le règlement de 1935.

### ARTICLE 123 - INFORMATION DU PUBLIC

Les tarifs des concessions et du droit d'inhumation, etc... sont établis par le Conseil Municipal ou sur sa délégation et sont tenus à la disposition des administrés à l'Hôtel de Ville (Service de l'Etat Civil).

M. le Maire sera chargé de l'exécution du présent arrêté dont des extraits sont affichés aux portes des cimetières.

Le présent règlement est tenu à la disposition des administrés dans les lieux indiqués ci-dessus.

Fait à Lure le 28 décembre 2020  
Eric HOULLEY  
Maire de Lure



## GLOSSAIRE

**A** Alvéole : case ou cavité louée par la Ville pour y déposer une urne cinéraire.

### C

**Caveau** : construction en béton dans une fosse, constituée d'une ou plusieurs cases où les cercueils seront déposés (par opposition à fosse pleine terre).

**Columbarium** : emplacement ou monument comprenant des cases destinées à recevoir des urnes cinéraires.

**Concession ou sépulture** : emplacement /terrain loué par la Ville où l'on inhume (enterre) le corps .Contrat par lequel l'Administration autorise une personne privée, moyennant une redevance, à réaliser un ouvrage public ou à occuper privativement le domaine public.

**Crémation ou incinération** : auto-combustion du corps et du cercueil dans un four chauffé à 800°C. Contrairement à une idée répandue, le corps n'est à aucun moment en contact avec les flammes.

**Crématorium** : ensemble d'installations destinées à la crémation, comprenant salons de recueillement, salles de cérémonies, chambres réfrigérées et fours.

**D** Dépotoire : local où est déposé provisoirement et pour une courte durée un cercueil dans l'attente des conditions nécessaires à l'inhumation.

**E** Exhumer / exhumation : sortir un corps de terre pour différentes raisons.

**F** Fosse pleine terre : les cercueils sont inhumés en pleine terre, sans caveau.

**I** Incinérer : brûler un corps Inhumer / inhumation : enterrer un corps, une urne. \*Voir permis d'inhumer.

**M** Mise en bière : dépôt du corps dans le cercueil.

**P** Permis d'inhumer : également appelé autorisation de fermeture de cercueil et d'inhumation, il est délivré par la mairie du lieu d'inhumation et est indispensable à la suite de la procédure.

**S** Soins de conservation : soins effectués à la demande de la famille dans le but d'avoir une meilleure conservation du corps jusqu'à la mise en bière.

**T** Transport avant mise en bière : le corps est transporté avant d'être mis en cercueil.

## INFORMATIONS PRATIQUES

Mairie de Lure

Service état-civil

2 rue de la Font

70200 Lure

Tel : 03 84 89 01 16

e-mail : [mairie@lure.fr](mailto:mairie@lure.fr)

## TABLE DES MATIERES

Titre 1 - DISPOSITIONS GÉNÉRALES .....	1
Article 1er - Désignation des cimetières .....	1
Article 2 - Destination .....	1
Article 3 - Affectation des terrains .....	2
Article 4 - Choix du cimetière et de l'emplacement.....	2
Titre 2 - AMÉNAGEMENTS DES CIMETIÈRES .....	3
Article 5 - Composition .....	3
Article 6 - Désignation des emplacements.....	3
Article 7 - Localisation des sépultures .....	3
Article 8 - Registres .....	3
Titre 3 - MESURES D'ORDRE INTÉRIEUR ET SURVEILLANCE DES CIMETIÈRES.....	4
Article 9 - Ouverture des cimetières.....	4
Article 10 – Interdictions d’entrée .....	4
Article 11 - Interdictions .....	4
Article 12 - Stationnement aux abords des cimetières.....	5
Article 13 - Interdiction de procéder à des actions commerciales à l’intérieur des cimetières.....	5
Article 14 - Vols.....	5
Article 15 - Transport d’objets funéraires .....	5
Article 16 - Circulation à l’intérieur des cimetières .....	5
Article 17 - Stationnement à l’intérieur des cimetières .....	6
Titre 4 - CONDITIONS GÉNÉRALES APPLICABLES AUX INHUMATIONS.....	7
Article 18 - Autorisation .....	7
Article 19 - Délai .....	7
Article 20 - Permis d’inhumer et autres documents .....	7
Article 21 – Opérations préalables .....	7
Titre 5 - DISPOSITIONS GÉNÉRALES APPLICABLES AUX INHUMATIONS DANS LES SEPULTURES EN TERRAIN ORDINAIRE OU EN TERRAIN COMMUN.....	8
Article 22 - Emplacement.....	8
Article 24 - Dimensions des concessions et des fosses.....	9
Article 25 - Cas des épidémies .....	9
Articles 26 -Cercueil hermétique.....	9
Article 27 - Inhumation des indigents .....	9
Article 28 - Dispositions particulières concernant les cercueils.....	9
Titre 6 - REPRISE DES TERRAINS AFFECTÉS AUX SÉPULTURES .....	10
Article 29 - Terrains communs .....	10
Article 30 - Terrains affectés aux inhumations en concession .....	10

Article 31 - Exhumations administratives.....	10
Article 32 - Reprise des concessions en état d'abandon.....	11
Titre 7 - DISPOSITIONS GÉNÉRALES APPLICABLES AUX CONCESSIONS .....	12
Article 33 – « Acquisition ».....	12
Article 34 - Droit de concession .....	12
Article 35 - Droits et obligations des concessions.....	12
Article 36 - Types de concessions .....	13
Article 37 - Choix de l'emplacement .....	13
Article 38 - Renouvellement des concessions temporaires .....	14
Article 39 - Rétrocession .....	14
Titre 8 - CAVEAUX ET MONUMENTS SUR LES CONCESSIONS.....	15
Article 40 - TRAVAUX MINIMUMS OBLIGATOIRES.....	15
Article 41 - Constructions autorisées .....	16
Article 42 – Autorisation.....	16
Article 43 - Conditions de construction des caveaux.....	16
Article 44 - Choix des matériaux .....	16
Article 45 - Dispositions particulières .....	16
Article 46 - Scellement des cases des caveaux .....	17
Article 47 - Autorisation préalable .....	17
Article 48 - Empiètement .....	17
Article 49 – Remise de documents .....	17
Titre 9 - DISPOSITIONS PARTICULIÈRES APPLICABLES AUX CAVEAUX ET MONUMENTS .....	18
Article 51 – Contrôle des travaux et conformité .....	18
Article 52 - Dispositions particulières à la construction des caveaux.....	18
Article 53 - Dispositions particulières.....	18
Article 54 - Constructions sur les terrains communs .....	18
Article 55 - Protection des chantiers.....	18
Article 56 – Protection des tombes voisines au chantier .....	19
Article 57 - Protection des signes et ornements funéraires des tombes voisines au chantier .....	19
Article 58 – Condition de l'exécution des travaux sur le chantier.....	19
Article 59 –Transformation des matériaux .....	19
Article 60 – Remise en état après l'exécution des travaux .....	19
Article 61 – Procès-verbal de détérioration.....	19
Article 62 - Réparation des monuments menaçant ruine.....	20
Article 63 - Responsabilité.....	20
Article 64 - Plantation d'arbres et de végétaux .....	20
Titre 10 - OBLIGATIONS PARTICULIÈRES APPLICABLES AUX ENTREPRENEURS.....	21

Article 65 - Autorisation de travaux.....	21
Article 66 - Plan de travaux - Indications.....	21
Article 67 - Références .....	21
Article 68 - Déroulement des travaux - Contrôles.....	21
Article 69 - Périodes .....	22
Article 70 - Dépassement de limites .....	22
Article 71 - Autorisation de travaux.....	22
Article 72 - Signes et objets funéraires (Dimensions) .....	22
Article 73 - Inscriptions .....	22
Article 74 - Constructions gênantes.....	23
Article 75 - Dalles de propreté.....	23
Article 76 - Outils de levage.....	23
Article 77 - Détériorations .....	23
Article 78 - Délai pour les travaux .....	23
Article 79 - Comblement des excavations .....	24
Article 80 - Remise en état des excavations .....	24
Article 81 - Enlèvement de matériel.....	24
Article 82 - Nettoyage.....	24
Article 83 - Propreté .....	24
Article 84 - Protection des travaux.....	24
Article 85 - Enlèvement de gravats et vidage des fosses et des caveaux.....	24
Article 86 - Dépose de monuments ou pierres tumulaires.....	25
Article 87 - Concessions entretenues aux frais de la ville .....	25
Titre 11 - RÈGLES APPLICABLES AUX CAVEAUX PROVISOIRES ET AUX DÉPOSITOIRES .....	26
Article 88 - Dépositoire / caveau d'attente .....	26
Article 89 - Demande.....	26
Article 90 - Conditions .....	26
Article 91 - Dépôt après une exhumation .....	26
Article 92 - Registre .....	26
Article 93 - Mise en demeure .....	26
Titre 12 - RÈGLES DE FONCTIONNEMENT MUNICIPAL DES CIMETIÈRES .....	27
Article 94 - Organisation du service.....	27
Article 95 - Fonction du personnel INTERVENANT DANS LES cimetières.....	27
Article 96 - Obligations du personnel INTERVENANT AU CIMETIERE.....	27
Article 97 - Registre des réclamations .....	28
Titre 13 - RÈGLES APPLICABLES AUX EXHUMATIONS.....	29
Article 98 - Demandes d'exhumation .....	29



Article 99 - Exécution des opérations d'exhumation .....	29
Article 100 - Mesures d'hygiène .....	30
Article 101 - Transport des corps exhumés .....	30
Article 102 - Ouverture des cercueils .....	30
Article 103 - Exhumations et réinhumations.....	30
Article 104 - Opérations d'exhumations et ré-inhumations.....	31
Article 105 - Exhumations sur requête des autorités judiciaires.....	31
Titre 14 - RÈGLES APPLICABLES AUX OPÉRATIONS DE RÉUNION DE CORPS .....	32
Article 106 - Autorisation .....	32
Article 107 - Délai.....	32
Article 108 - Conditions.....	32
Titre 15 - RÈGLES APPLICABLES À L'ESPACE CINÉRAIRE (COLOMBARIUM ET JARDIN DU SOUVENIR).....	33
Article 109 - Columbarium et jardin du souvenir .....	33
Article 110 - Alvéoles .....	33
Article 111 - Destination .....	33
Article 112 - Durée.....	33
Article 113 - Catégorie et dimension.....	33
Article 114 - Dépôt .....	33
Article 115 - Taxe.....	34
Article 116 - Permis d'inhumé .....	34
Article 117 - Dispositions particulières concernant l'aménagement extérieur des alvéoles du columbarium ..	34
Article 118 - Autorisation.....	34
Article 119 - Dispersion des cendres.....	34
Article 120 - Renouvellement de la concession .....	35
Titre 16 - DISPOSITIONS RELATIVES A L'EXÉCUTION DU RÈGLEMENT MUNICIPAL DES CIMETIÈRES .....	36
Article 121 - Exécution du règlement des cimetières.....	36
Article 122 - Poursuites.....	36
Article 123 - Information du public .....	36